

0 601 B12 100 – GTA 2500 W

Référence article	0 601 B12 100
EAN	3165140526104
Support machine 2 610 948 622	✓



Données Techniques

Description

Corps de métier	Bâtiment Aménagements paysagers Menuisiers et charpentiers
Dimensions de l'emballage (longueur x largeur x hauteur)	630 x 1250 x 325 mm
Sous-division catégories de produits	Support de travail

Caractéristiques techniques

Longueur de la table de travail	1.044 mm
Poids avec/sans accessoires	34,8 kg
Longueur table de travail avec rallonge	2.504 mm
Hauteur table de travail	947 mm
Dimensions de la table pliée	1220 x 710 x 650 mm

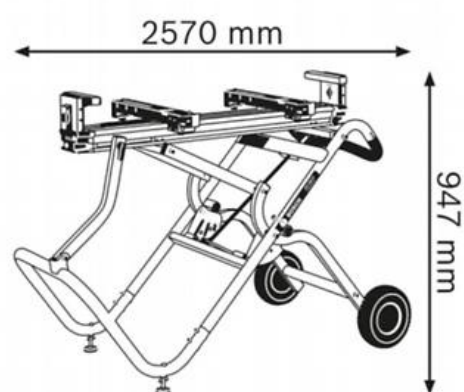

Information Ventes

Positionnement

- Support de travail premium pour une mobilité extrême avec de nombreuses scies à onglets

Avantage utilisateur

- Roues intégrées pour un transport et un déplacement rapides, sans devoir retirer la scie
- Possibilité de rangement en position verticale pour gagner de la place
- Encore plus de polyvalence grâce aux rallonges latérales assurant un maintien parfait de grandes pièces