

# 0 601 533 103 – GNA 3,5

Référence article	0 601 533 103
EAN	3165140075947
Barre de guidage 2 607 001 190	✓
Clé mâle pour vis à six pans creux, 4 mm 1 907 950 005	✓
Matrice 2 608 639 026	✓
Poignée auxiliaire 2 602 025 075	✓
Poinçon 2 608 639 025	✓



## Données Techniques

## Description

Corps de métier	Construction métallique Plomberie, chauffage et climatisation
Sans-fil/filaire	Filaire
Dimensions de l'emballage (longueur x largeur x hauteur)	200 x 348 x 100 mm
Niveau de bruit	Le niveau sonore pondéré A de l'outil électroportatif est typiquement de : niveau de pression acoustique 85 dB(A) ; niveau de puissance acoustique 96 dB(A). Incertitude K = 3 dB.
Sous-division catégories de produits	Grignoteuse

## Caractéristiques techniques

Matériau usinable	Acier jusqu'à 400 N/mm <sup>2</sup> à 3,5 mm
Largeur de coupe	6 mm
Préperçage pour découpes intérieures	41 mm
Plus petit rayon	70 mm
Cadence de coupe en charge	670 courses/min
Nombre de courses à vide	1.000 courses/min
Poids	3,5 kg
Dimensions de l'outil (longueur)	292 mm
Dimensions de l'outil (hauteur)	117 mm
Capacité de coupe acier (400 N/mm <sup>2</sup> ), max.	3,5 mm
Capacité de coupe acier (600 N/mm <sup>2</sup> ), max.	2,4 mm
Capacité de coupe acier (800 N/mm <sup>2</sup> ), max.	1,6 mm
Capacité de coupe aluminium (200 N/mm <sup>2</sup> ), max.	4,0 mm

## Caractéristiques électriques

Puissance absorbée nominale	620 W
Puissance débitée	340 W

## Information sur les bruits/vibrations

Niveau de pression acoustique	85 dB(A)
Niveau de puissance acoustique	96 dB(A)
Incertainité K	3 dB

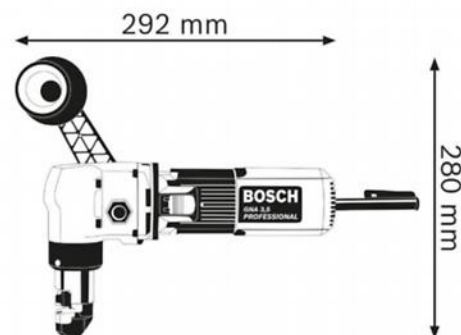

## Information Ventes

---

### Positionnement

- La grignoteuse Bosch la plus puissante de la catégorie 620 W, pour tôles épaisses

### Avantage utilisateur

- Moteur à couple élevé et cadence de coupe réduite pour des coupes nettes sans déformation
- Idéale pour la découpe de tôles jusqu'à 3,5 mm d'épaisseur
- Parfaite pour les découpes en milieu de tôle