

Référence article	0 601 189 800
EAN	3165140764896
Adaptateur d'aspiration des poussières	✓
Coffret de transport	✓
Robinet à boisseau sphérique	✓



Données Techniques

Description

Corps de métier	Bâtiment Électriciens Plomberie, chauffage et climatisation
Sans-fil/filaire	Filaire
Dimensions de l'emballage (longueur x largeur x hauteur)	408 x 619 x 146 mm
Tension, électrique	230 V
Niveau de bruit	Le niveau sonore pondéré A de l'outil électroportatif est typiquement de : niveau de pression acoustique 92 dB(A) ; niveau de puissance acoustique 113 dB(A). Incertitude K = 3 dB.
Filetage de la broche de perçage	1 1/4" UNC
Sous-division catégories de produits	Appareil de forage diamant

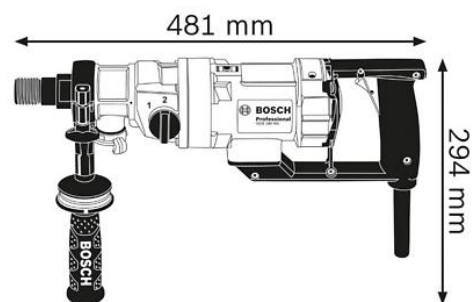

Caractéristiques techniques

Puissance absorbée nominale	2.000 W
Poids	5,2 kg
Régime à vide	900/2.800 tr/min
Plage de perçage	180 mm
Porte-outils	1 1/4" UNC
Dimensions de l'outil (largeur)	109 mm
Dimensions de l'outil (longueur)	481 mm
Dimensions de l'outil (hauteur)	294 mm
Convenance	Forage à eau dans le béton

Plage de perçage stationnaire

Béton, plage envisageable	180 mm
Maçonnerie, plage envisageable	180 mm

Information Ventes

Positionnement

- Carotteuse 2 vitesses polyvalente pour utilisation à main levée ou sur support de perçage

Avantage utilisateur

- Moteur très puissant de 2 000 W permettant de réaliser des transpercements jusqu'à 180 mm de diamètre dans du béton armé
- Solidité et endurance extrêmes grâce à la conception robuste et à l'engrenage à lubrification par bain d'huile
- Grande polyvalence grâce au fonctionnement possible à sec ou à l'eau